

Robertshaw®

7602
Série

**SYSTÈME
D'ÉCLAIRAGE
ULTRAVIOLET**



Maintien de la propreté

La nouvelle gamme d'éclairage ultraviolet de MicroPure™ en exclusivité chez Robertshaw® est conçue pour le contrôle de la contamination des microbes dans le flux d'air ainsi que dans les systèmes de chauffage et de climatisation. L'ultraviolet (UV) est une technologie confirmée pour l'élimination des contaminants qui peuvent créer des problèmes au domicile. Montée dans le plenum au-dessus du serpentin de climatisation, la lampe UV est un moyen idéal d'éliminer les accumulations de bactéries et les moisissures. La gamme de lampes UV MicroPure de Robertshaw émet des rayons ultraviolets à la fréquence de 254 nanomètres qui, ceci a été démontré, provoque une détérioration de l'ADN des microbes tels que virus, bactéries, levures et moisissures. Ce procédé détruit les microbes ou empêche leur capacité de reproduction. L'installation est facile. La lampe UV se monte facilement dans le plenum avec quatre vis et une plaque de fixation et se branche dans une prise électrique ordinaire.

Caractéristiques et avantages

Réduction des odeurs domestiques, des microbes et des virus à l'intérieur du flux d'air.

Élimination des microorganismes qui se trouvent sur les surfaces et en suspension dans l'air de l'intérieur du flux d'air.

Amélioration de la performance et de l'efficacité du climatiseur central.

Prévention des accumulations de contaminants dans le plateau de dégivrage.

Se monte facilement grâce à son profil bas.

Dispositif de sécurité pour changer la lampe sans danger.

Comprend une lampe bitube de 35 W et de 40,64 cm.

Indication de bon fonctionnement par diode lumineuse.

Ne produit pas d'ozone

50% de toutes les maladies sont soit provoquées soit aggravées par la pollution de l'air à l'intérieur.

American College of Allergists – www.aaaa.org

Le niveau de pollution de l'air au domicile est souvent deux à cinq fois plus élevé, et parfois cent fois plus élevé, que le niveau de pollution à l'extérieur.

Environmental Protection Agency – www.epa.gov/iaq

« La désinfection de l'air par l'ultraviolet est une technique potentiellement importante pour le contrôle des infections transmissibles par l'air. »

Dr. Richard L. Riley, John Hopkins University

Une entreprise certifiée ISO 9001 – 2000

1 Garantie
Limitée
An
AMPOULE

3 Garantie
Limitée
Ans
ALIMENTATION
ÉLECTRIQUE



Autres produits de Robertshaw® pour la qualité de l'air à l'intérieur des immeubles

Examinez toute la gamme de produits Robertshaw pour la qualité de l'air à l'intérieur. L'addition d'un ou plusieurs de ces produits à votre système de CVC vous permettra d'assainir l'air à l'intérieur pour un confort amélioré des lieux de séjour.

Purificateur d'air à haut rendement

Le purificateur d'air Robertshaw permet de piéger et d'éliminer jusqu'à 97% des particules en suspension dans l'air pour fournir au domicile un air plus propre et plus sain.

- 7600-024** Purificateur d'air: 7,25 m² de média filtrant
- 7600-025** Purificateur d'air: 5,76 m² de média filtrant
- 7600-030** Média de rechange pour le purificateur d'air 7600-024
- 7600-031** Média de rechange pour le purificateur d'air 7600-025

Humidificateurs de dérivation

La série Robertshaw 7601 améliore le confort de l'environnement par l'addition d'humidité à l'air chauffé circulant dans la maison.

- 7601-004** Humidificateur de dérivation sans humidostat
- 7601-005** Humidificateur de dérivation avec Ranco Humidostat J10-808
- 7601-006** Humidificateur motorisé
- 7601-010** Matelas de rechange pour évaporateur

Système d'éclairage ultraviolet

Notre système d'éclairage ultraviolet réduit les allergènes et autres sources d'irritation au sein même de l'air intérieur. Un supplément idéal pour tout propriétaire qui veut un air plus propre et plus sain.

- NOUVEAU 7602-002** Système d'éclairage ultraviolet
- 7602-006** Ampoule de rechange pour : Lampe UV 7602-002

Ventilateurs récupérateurs

Ces nouveaux ventilateurs récupérateurs de Robertshaw sont conçus pour apporter de l'air frais de l'extérieur pour un échange avec l'air vicié de l'intérieur sans compromettre les économies d'énergie. Les ventilateurs de récupération de chaleur (HRV) sont conçus pour les climats froids où la demande pour les échangeurs de chaleur est la plus forte. Les ventilateurs de récupération d'énergie (ERV) sont conçus pour les climats plus chauds où le contrôle de la climatisation et de l'humidité sont plus importants.

- 7604-001** HRV pour domiciles de plus de 200 m²
- 7604-002** HRV pour domiciles de plus de 300 m²
- 7604-003** ERV pour domiciles de plus de 200 m²
- 7604-004** ERV pour domiciles de plus de 300 m²

invensys. Controls

191 E. North Avenue
Carol Stream, Illinois 60188 USA
Téléphone du services à la clientèle 1.800.304.6563
Télécopieur du services à la clientèle 1.951.737.8261
HVACCustomerService@invensyscontrols.com
www.invensyscontrols.com
©2008 Invensys Controls

3505 Laird Road Unit #14
Mississauga Ontario L5L 5Y7 Canada
Service Clientèle – Téléphone 1 800 387 7978
Service Clientèle – Télécopieur 1 905 828 1265
CanadianCustomerService@invensyscontrols.com

Caractéristiques

Articles

- 7602-002** Système d'éclairage ultraviolet
- 7602-006** Ampoule de rechange pour lampe UV 7602-002

Dimensions

Alimentation – 9,14 cm x 9,14 cm x 8,64 cm (Long. x larg. x haut.)
Ampoule – 40,64 cm

Poids

Moins d'1 Kg

Électricité

120V/60Hz., 0.85 ampères, 36 Watts, cordon de 1,80 m

L'ensemble comprend

L'alimentation électrique installable sur un conduit d'air, le cordon, la lampe UV et les pièces de fixation

Type de lampe

Quartz à filament chaud

Durée de vie efficace de la lampe, garantie

9,000 heures

Garantie

Alimentation électrique – 3 ans

Ampoule – 1 an

Labels

UL – Catégorie : Code ABQK (Accessoires, installés sur conduit d'air)

UL – Normes : UL 153, UL 1598 et UL 1995

Les aspects concernant la santé associés à l'utilisation de ce produit et sa capacité d'aide à la désinfection de l'air de l'environnement n'ont pas été étudiés par UL.

Brevets américains numéros : 5,334,347, 5,817,276, 6,245,293, 6,267,924, 6,280,686, 6,313,470, 6,539,727, 6,932,494, 6,550,257.

Les spécifications sont sujettes à modification sans préavis.

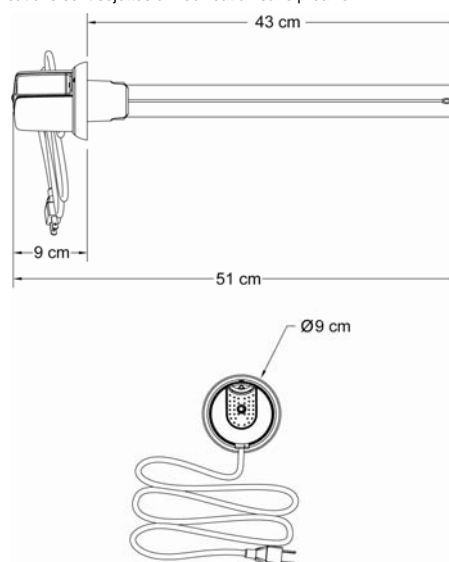

Pour le service technique
Téléphone 1.800.445.8299
Télécopieur 1.630.260.7243
technicalservice@invensyscontrols.com

Invensys® et Robertshaw® sont des marques de commerce d'Invensys plc., de ses filiales et/ou compagnies affiliées. Toutes les autres marques mentionnées dans ce document peuvent être des marques de commerce de leurs propriétaires respectifs.